

Лист 1 из 1
 Серийный №

Подп. и дата

Инд. № докум.

Взам. инд. №

Подп. и дата

Инд. № подл.

1. Размеры для справок.
2. Сварка ручная экструзионная ГОСТ 16310-80 по контуру прилегания деталей.
3. Допускается доработка сварных швов ручным инструментом.
4. Неуказанные предельные отклонения размеров $\pm 2,5\%$.
5. Неуказанные предельные отклонения толщины деталей из ПЭ листа ± 1 мм.
6. Неуказанные предельные отклонения угловых размеров $\pm 2^\circ$.
7. Допускается внесение изменений в конструкцию изделия, не ухудшающих его эксплуатационных характеристик, на стадии изготовления без предварительного согласования с заказчиком.

Комплект поставки

№ П/П	Наименование	Габаритные размеры, м	Колич. шт	Колич. грузозащ. мест				
1	Колодец лотковый перепадной		1	1				
Изм.	Лист	№ докум.	Подп.	Дата	Колодец лотковый перепадной Чертеж общего вида	Лит.	Масса	Масштаб
Разраб.								140
Проб.						Лист	Листов	1
Т.контр.						ООО "Бородино-Юг"		
Н.контр.								
Утв.								

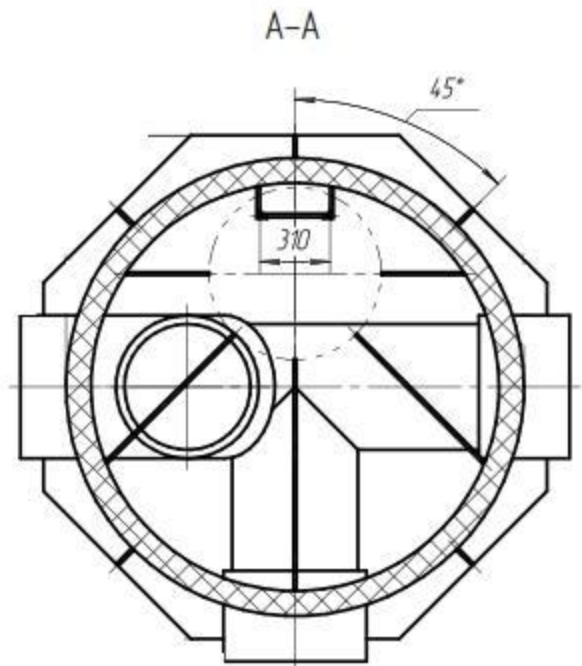
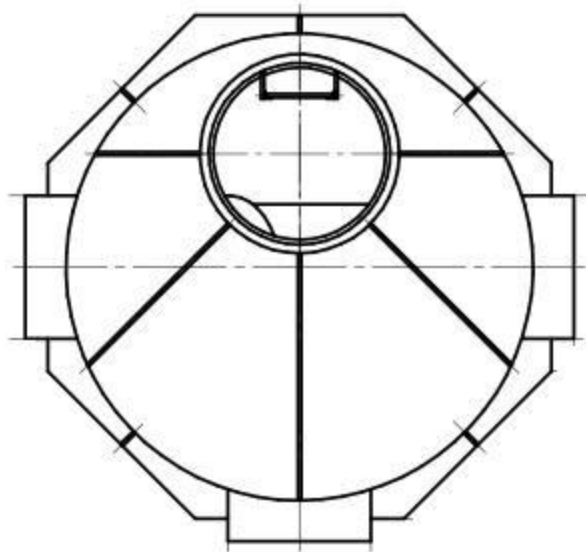
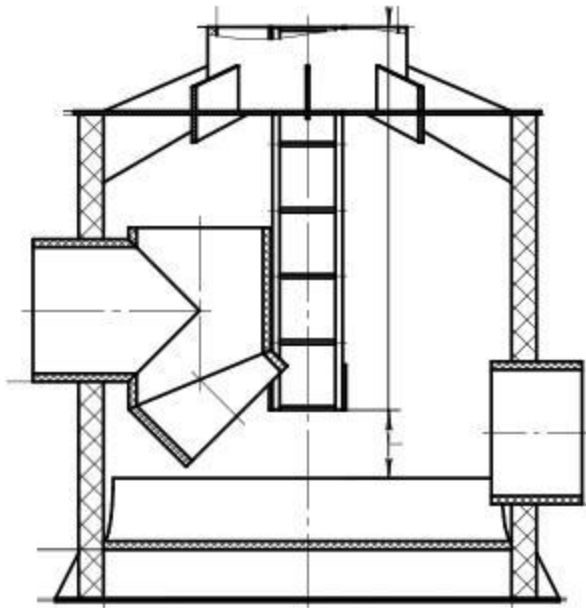

Лист 1 из 1
 Серийный №

Изм. № 01
 Дата
 Подп. и дата
 Исполн. № 01
 Дата
 Подп. и дата
 Исполн. № 01
 Дата

1. Размеры для справок.
2. Сварка ручная экструзионная ГОСТ 16310-80 по контуру прилегания деталей.
3. Допускается доработка сварных швов ручным инструментом.
4. Неуказанные предельные отклонения размеров $\pm 2,5\%$.
5. Неуказанные предельные отклонения толщины деталей из ПЭ листа ± 1 мм.
6. Неуказанные предельные отклонения угловых размеров $\pm 2^\circ$.
7. Допускается внесение изменений в конструкцию изделия, не ухудшающих его эксплуатационных характеристик, на стадии изготовления без предварительного согласования с заказчиком.

Комплект поставки

№ П/П	Наименование	Габаритные размеры, м	Кол-ч шт	Кол-ч грузозн-ых
	Колодец лотковый тройниковый перепадной			
Изм.	Лист	№ докум.	Подп.	Дата
Разраб.				
Проб.				
Т.контр.				
Н.контр.				
Утв.				
Колодец лотковый тройниковый перепадной			Лист	Масса
Чертеж общего вида			Листов	Масштаб
				1:25
			1	
ООО "Бородино-Юг"				